



ZEEKR X

Цена от 45 100\$















BLUE AND WHITE

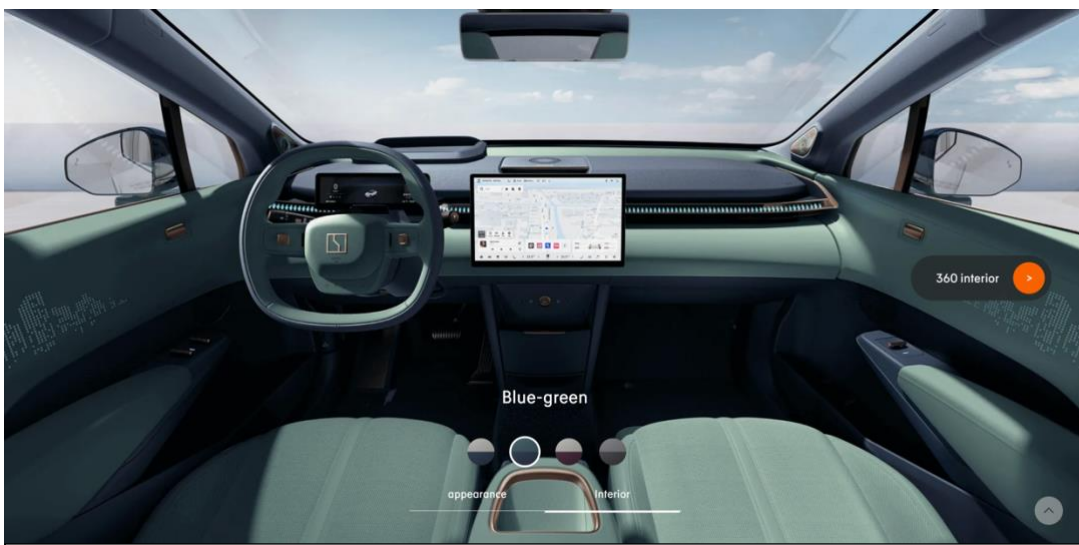

BLUE-GREEN



PURPLE ROSE



BLACK ASH

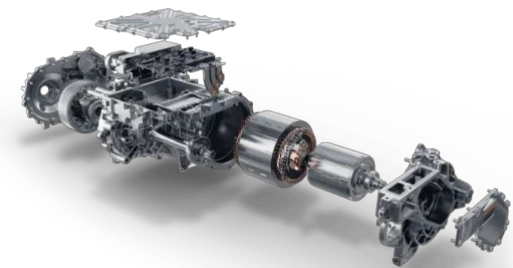
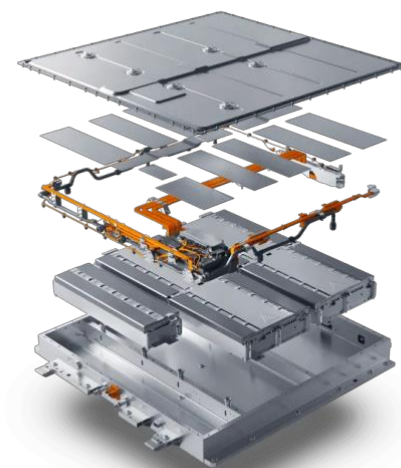
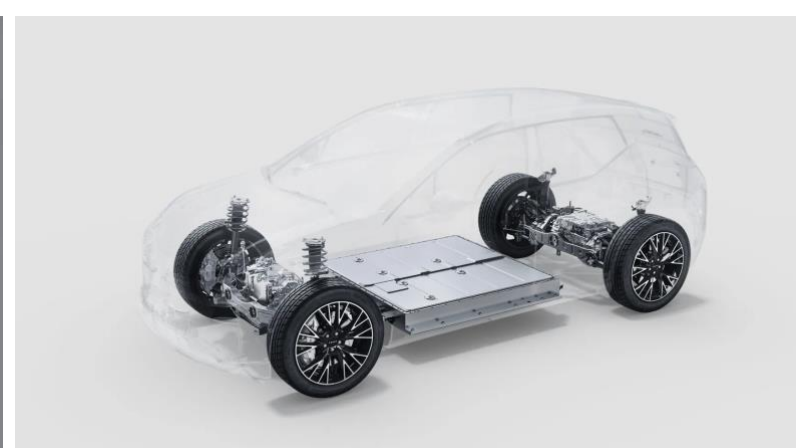





Комплектация:	ME version five-seat rear-wheel drive	YOU version five-seater, four-wheel drive	YOU version four-seat rear-wheel drive
Цена в Китае (справочно)	216 800¥	236 800¥	236 800¥
Цена в Москве с ЕПТС	45 100\$	52 300\$	59 400\$
Справочно в рублях (Курс 77)	3 472 700₽	4 027 100₽	4 573 800₽
1 Три электрические системы			
2 Батарейный блок Pole core	66	66	66
3 Тип батареи	Ternary lithium battery	Ternary lithium battery	Ternary lithium battery
4 Высокопроизводительная система синхронного электропривода с постоянными магнитами	Single motor RWD	Dual motor AWD	Single Motor RWD / Dual Motor AWD (optional)
5 Комбинированный рабочий пробег CLTC	560*	512*	560* / 500* (optional dual motor)
6 время разгона 0-100км/ч	5.8*	3.7*	5.8* / 3.8* (optional dual motor)
7 Пиковая мощность двигателя (kw)	200	315	200 / 315 (optional dual motor)
8 Пиковый крутящий момент двигателя	343	543	343 / 543 (optional dual motor)
9 Переключение интеллектуальной системы полного привода	—	•	O (optional dual motor)
10 Задний двигатель изготовлен по технологии карбида кремния.	•	•	•
11 Система рекуперации энергии торможения	•	•	•
12 Система терморегулирования PTM 5D	•	•	•
13 Система прямого теплового насоса	•	•	•
14 Поддержка функции внешнего источника питания	•	•	•
15 Ходовая часть			
16 Передняя усиленная подвеска MacPherson	•	•	•
17 Независимая многорычажная подвеска интегрирована сзади.	•	•	•
18 Передний и задний поперечные стабилизаторы поперечной устойчивости	•	•	•
19 Гидравлические втулки с улучшенным ощущением дороги	•	•	•
20 Электронная система рулевого управления с усилителем, которая регулируется в зависимости от скорости	•	•	•
21 Электронный стояночный тормоз EPB (с функцией Autohold)	•	•	•
22 Интеллектуальная интегрированная тормозная система IPB	•	•	•
23 Полноценные пользовательские режимы вождения	•	•	•
24 Освещение и эстетика			
25 Светодиодные проекционные фары	•	•	•

26	Светодиодные дневные ходовые огни Urban Prism	.	.	.
27	АНВ автоматически регулирует дальний свет	.	.	.
28	Городские стримерные задние фонари	.	.	.
29	Фонарь задний ZEKR с подсветкой LOGO	.	.	.
30	Проточные задние поворотники	.	.	.
31	Окружающий свет на дверной панели	.	.	.
32	Ледяная глыба Ледяной кристалл Окружающий свет	.	.	.
33	Теплый и холодный двухцветный мягкий свет для чтения	.	.	.
34	Металлическая педаль	.	.	.
35	Двери, стекло и зеркала			
36	Безрамные двери	.	.	.
37	Скрытая дверная ручка с емкостным датчиком	.	.	.
38	Умный индукционный автоматический дверной комплект	0	0	0
39	Задняя дверь с электроприводом и памятью	.	.	.
40	Дуговой панорамный двойной навес (теплоизоляция/защита от ультрафиолета)	.	.	.
41	Безрамные наружные зеркала с электроприводом (обогрев/электрическое складывание/память/автоматическое складывание заднего хода)	.	.	.
42	(Нагрев/электрическое складывание/память/реверсивное автоматическое переворачивание)	.	.	.
43	Стекло конфиденциальности	.	.	.
44	Скрытая крышка порта зарядки	.	.	.
45	Безрамные внутренние зеркала заднего вида с электронным антибликовым покрытием	.	.	.
46	Дворники с датчиком дождя	.	.	.
47	Дизайн интерьера			
48	Приятные для кожи кожаные панели	.	.	.
49	Флисовая крыша из микрофибры	.	.	.
50	чехол для очков из микрофибры	.	.	.
51	Крючок на средней стойке из розового золота	.	.	.
52	Рулевое колесо с подогревом	0	.	.
53	Умный и гибкий остров	—	—	.
54	Электронный карманный блок	.	.	.
55	Сиденье			

56	Основное водительское сиденье имеет электрорегулировку в 10 направлениях.	.	.	.
57	Обогрев/вентиляция/память основного сиденья водителя	.	.	.
58	Пассажирское сиденье имеет электрическую регулировку в 10 направлениях.	.	.	—
59	Обогрев/вентиляция пассажирского сиденья	.	.	—
60	Сиденье второго пилота 4D Cloud с невесомостью - Электрическая регулировка по 22 направлениям - Один ключ к невесомости - Вибрация для снятия стресса / музыкальный ритм - Отопление/вентиляция	—	—	.
61	Задние сиденья складываются электрически	—	—	.
62	Задние сиденья откидываются	.	.	.
63	Активная и пассивная комплексная система защиты безопасности			
64	Система подушек безопасности для всего автомобиля (включая передние подушки безопасности*2, передние боковые подушки безопасности*2, передние и задние сквозные воздушные завесы*2)	.	.	.
65	Система сидений Safe Anchor (включает двухсторонний ремень безопасности с предварительным натяжением, напоминание о непристегнутом ремне безопасности, защищенную от проколов спинку заднего сиденья)	.	.	.
66	Система ухода за детьми (включая задний электронный замок от детей, подъемное окно с защитой от защемления одним ключом, интерфейс заднего детского сиденья)	.	.	.
67	В случае опасности дверь автоматически разблокируется	.	.	.
68	Система защиты автомобиля Vehicle Guard			
69	Панорамное изображение HD 360°	.	.	.
70	Видеорегистратор	.	.	.
71	Контроль устойчивости кузова	.	.	.
72	ABS тормоз антиблокировочная тормозная система	.	.	.
73	Электронная система распределения тормозных усилий EBD	.	.	.
74	Система помощи при трогании на подъеме HSA	.	.	.
75	Система помощи при спуске с холма HDC	.	.	.
76	Система предотвращения крена ARP	.	.	.

77	Вседорожная интеллектуальная система противоскольжения XTCS	.	.	.
78	СВС Управление торможением на поворотах	.	.	.
79	D-TPMS прямой цифровой контроль давления в шинах (давление/температура в шинах)	.	.	.
80	Интеллектуальная система помощи при торможении (включая оптимизацию тормозного пути, компенсацию отказа тормозов и т. д.)	.	.	.
81	Напоминание об экстренном торможении	.	.	.
82	Звуковые сигналы оповещения пешеходов о низкоскоростных автомобилях	.	.	.
83	Сенсорное оборудование и алгоритмы			
84	Система камер (включает переднюю HD-камеру дальнего действия*1, HD-камеру кругового обзора ближнего действия*4, передний радар миллиметрового диапазона дальнего действия*1, радар миллиметрового диапазона среднего радиуса действия*4, ультразвуковой датчик ближнего действия радар*12, автомобильная камера наблюдения*1)	.	.	.
85	Алгоритмы кросс-визуального слияния	.	.	.
86	ZEEKR AD Базовая интеллектуальная система помощи водителю***			
87	Активный круиз на полной скорости (LCC+ACC)	.	.	.
88	Тележка ТАО активно компенсируется	.	.	.
89	Предотвращение лобового столкновения АЕВ	.	.	.
90	LKA помощь в поддержании полосы движения	.	.	.
91	Предупреждение о слепой зоне BSD	.	.	.
92	Предупреждение об открытии двери DOW	.	.	.
93	Предотвращение обратных столкновений CMSR	.	.	.
94	LCA Автоматическая система предупреждения о смене полосы движения	.	.	.
95	Мониторинг состояния водителя ДПС	.	.	.
96	Напоминание о превышении скорости (звуковое предупреждение)	.	.	.
97	Дистанционное управление RSPA прямо на парковке и выезде с нее	.	.	.
98	FCTA Ассистент движения вперед	.	.	.
99	Система помощи при боковом движении сзади RCTA	.	.	.
100	Распознавание дорожных знаков TSI	.	.	.

101	Интеллектуальный салон			
102	8155 интеллектуальная вычислительная платформа в салона	.	.	.
103	8,8-дюймовый приборный экран высокой четкости	.	.	.
104	14,6-дюймовый плавающий центральный сенсорный дисплей	.	.	—
105	14,6-дюймовый электрический раздвижной интеллектуальный экран	—	—	.
106	Система проекционного отображения салона самолета AR-HUD	.	.	.
107	Сенсорная панель	—	—	.
108	Интеллектуальный режим сцены** (аудио/видео/отдых/домашние животные и т. д.)	.	.	.
109	Пользовательское пространство для кубика Рубика**	—	—	.
110	Пакет смарт-интерактивных технологий**	0	0	0
111	Интеллектуальный помощник AI Mate	.	.	.
112	Высококачественный звук (7 динамиков)	.	—	—
113	Объемный стереозвук премиум-класса YAMAHA (13 динамиков)	0	.	.
114	Независимый аудиоканал Bluetooth 5.0	.	.	.
115	Беспроводная быстрая зарядка мобильного телефона мощностью 50 Вт	.	.	.
116	Интерфейс Type-C мощностью 60 Вт	.	.	.
117	Бортовой источник питания 12 В	.	.	.
118	Распознавание лица	.	.	.
119	Высокоскоростные сети 5G	.	.	.
120	Беспроводная проекция экрана мобильного телефона	.	.	.
121	ОТА-апгрейд автомобиля	.	.	.
122	Чистый салон с регулируемой температурой			
123	Двухзонный автоматический термостатический кондиционер	.	.	.
124	Передние электрические скрытые воздуховоды	.	.	.
125	воздуховод в центральной стойке	.	.	.
126	Активный климат-контроль/уборка салона	.	.	.
127	Система обнаружения и контроля качества воздуха AQS	.	.	.
128	Умная система ароматизации	.	.	.
129	Фильтрующий элемент кондиционера высокой эффективности CN95	.	.	.

130	Умная система			
131	Дистанционное управление мобильным приложением	•	•	•
132	Смарт-ключ СШП	•	•	•
133	Поддержка расширения интеллектуальной аппаратной экосистемы	•	•	•
134	Рынок автомобильных приложений	•	•	•
135	Кузов/салон/диски			
136	Цвет кузова			
137	Athens Cloud White / Berlin Silver Grey / California Glow / Sydney Bay Blue	•	•	•
138	Paris Genmai/Hang Qing Green	0	0	0
139	Цвет салона			
140	Black gray / blue white / blue green / purple rose	•	•	•
141	Крыша			
142	Contrast the roof	•	•	•
143	Колеса			
144	18-inch Astral wheels 235/55 R18	•	—	—
145	19-inch air vortex wheels 235/50 R19	0	•	•
146	19-inch Radiant wheels 235/50 R19	0	•	•
147	19-inch propeller hub 235/50 R19	0	•	•
148	20-inch five-spoke forged sports wheels 245/45 R20 (Front wheels with Akebono four-piston calipers)	0	0	0
149	Шины			
150	18-inch branded tires	•	—	—
151	19-inch high-performance brand tires	0	•	•
152	20-inch silent self-repairing tires	0	0	0

Возможна оплата при получении (условия: внесении депозита 10%, удорожании цены на 15%)

Срок доставки 2 месяца (при наличии на складе выбранной версии). Версия не из наличия + месяц ожидания с завода



Athens Cloud White



Berlin Silver Gray



California Xia powder

Parisian genmai



18-inch astral wheels

Hang Qinglu



19-inch air vortex wheels

19-inch shining wheels



Sydney Bay Blue



19-inch propeller wheels



**20-inch five-spoke forged sports
wheels**